

Kunden-Nr. _____

Firma _____

Name _____

Kommission _____

P+S-Auftragsnr. _____

Kd-Bestellnr. _____

Auftrag erteilt _____

Liefertermin _____

Glasart _____

Zutreffendes bitte ankreuzen:

Beschlagsoberfläche:

- ZN5 (glanzverchromt)
 ZN1 (mattverchromt)
 ZNPVD22 (Edelstahlfinish)

Die hier dargestellte Verwendung von Stabilisierungsstangen ist als Beispiel anzusehen. Größe und Position der Stabilisierungsstangen ist abhängig von der Glasgröße!

Wir empfehlen bei großen Türen einen Anschlag damit die Tür nicht überdrückt werden kann!

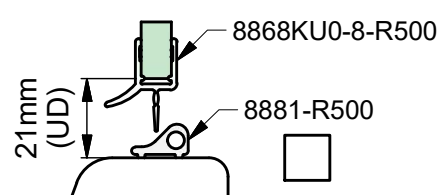
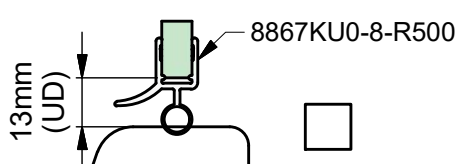
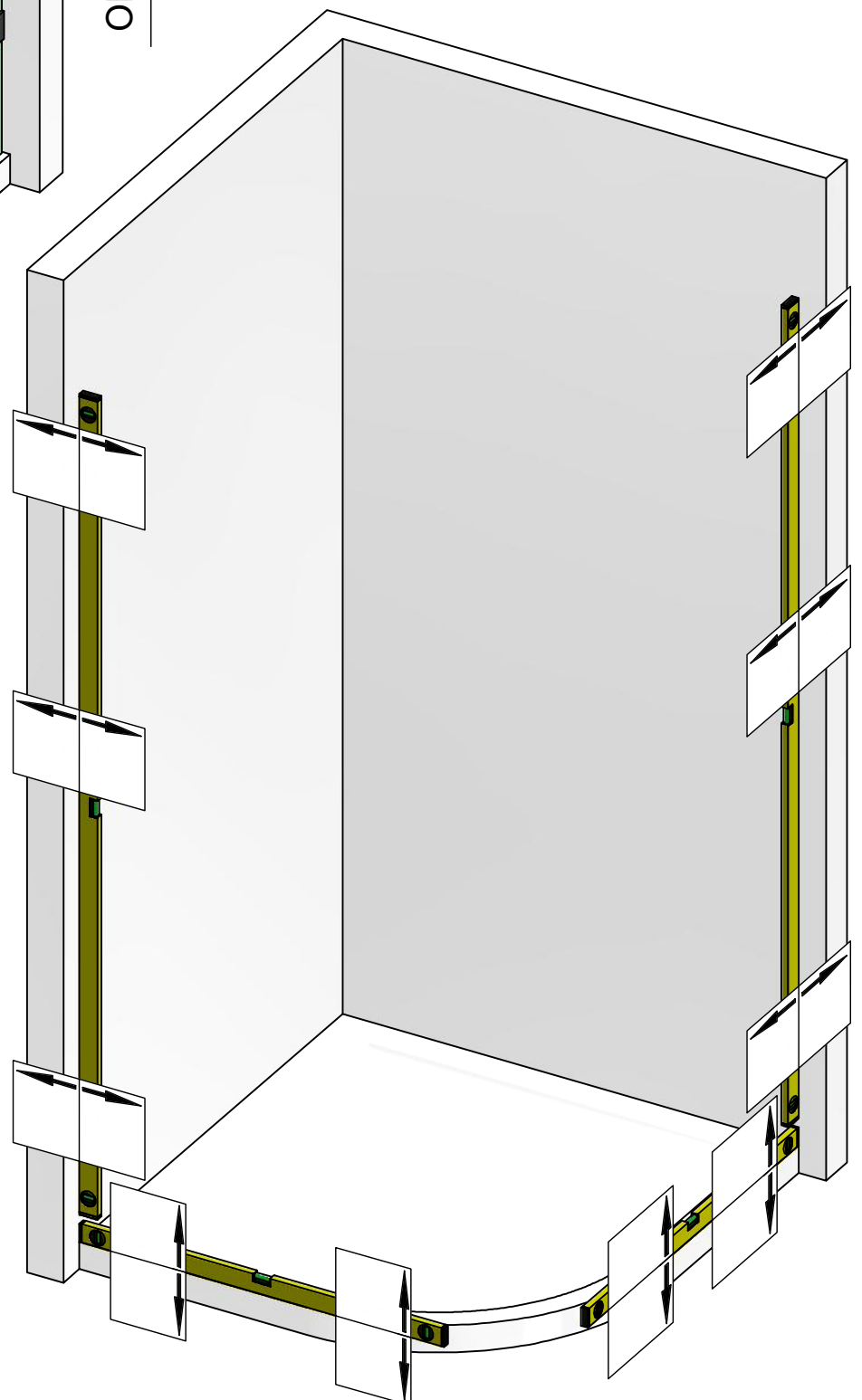



Pauli + Sohn GmbH
Germany · Eisenstraße 2
51545 Waldbröl
Tel.: +49 2291-9206-0
Fax: +49 2291-9206-681

Nivello

AUFMASS zu Set-Nr. 11-502-R500

Zur Anwendung mit:
8363ZN-L u. 8363ZN-R

Dichtprofil-Beschlagseite:
8857KU0-8-2010

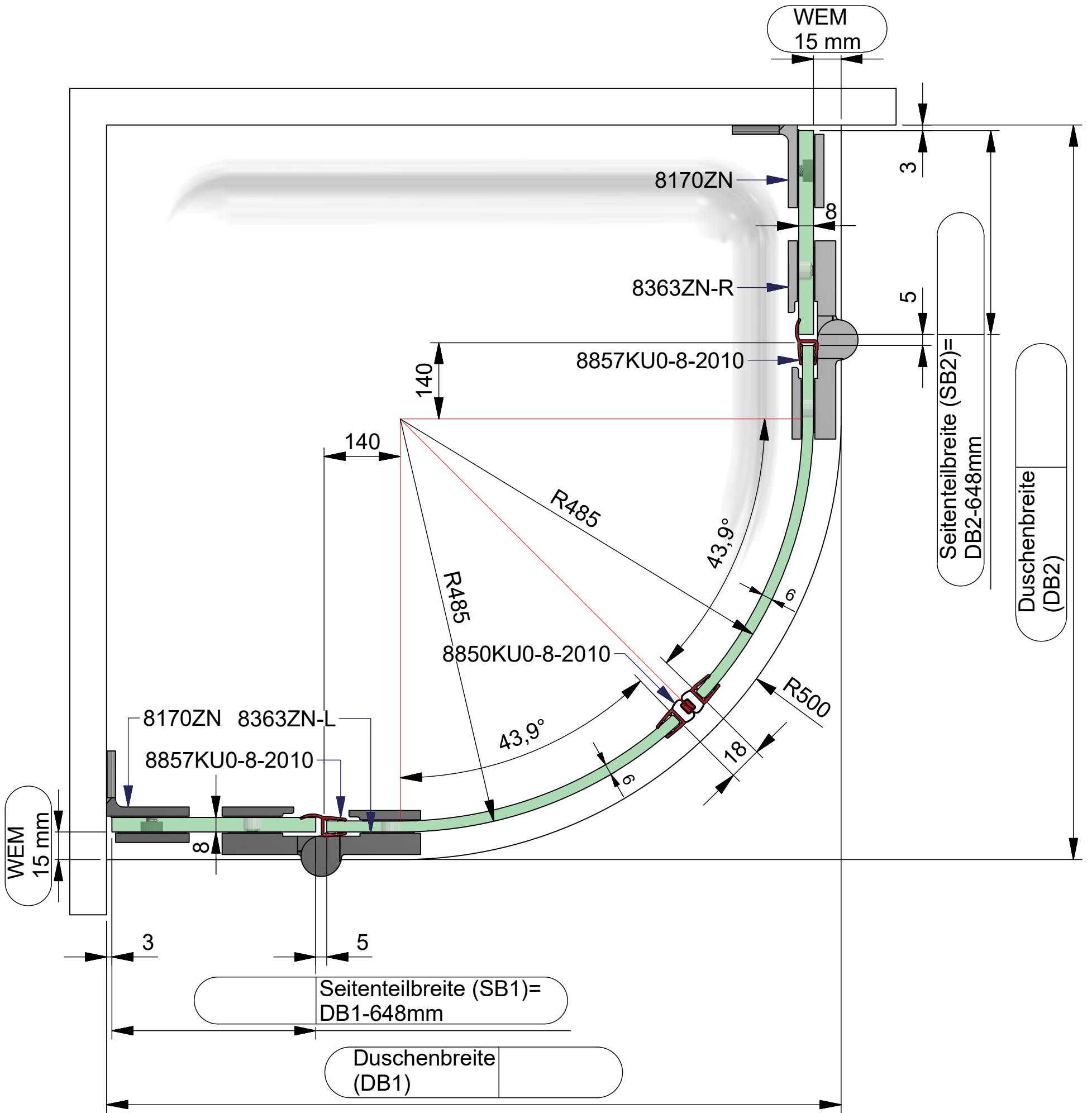



Kommission:

Liefertermin:

Bestellnr.:

Glasart: ESG 6/8mm

Kanten umlaufend geschliffen und poliert

Für Anwendung mit Beschlag: **8363ZN-L u. 8363ZN-R**

Dichtprofil an Beschlagseite: **8857KU0-8-2010**

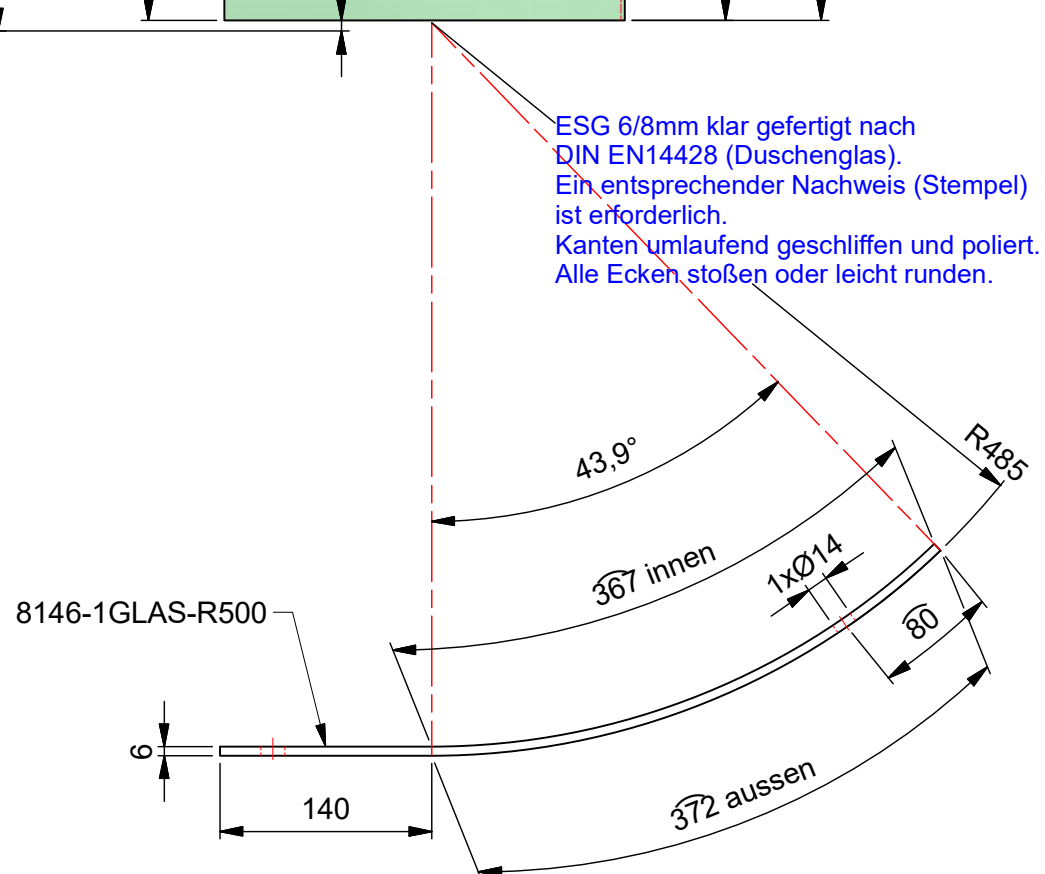
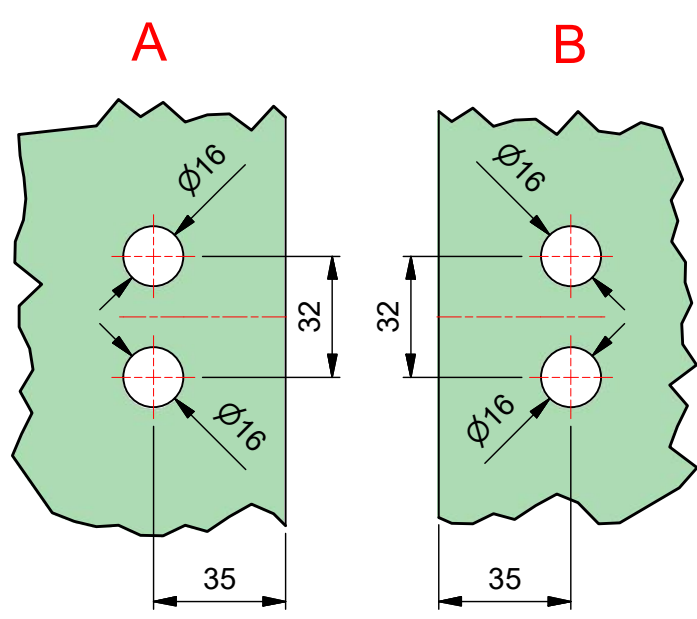
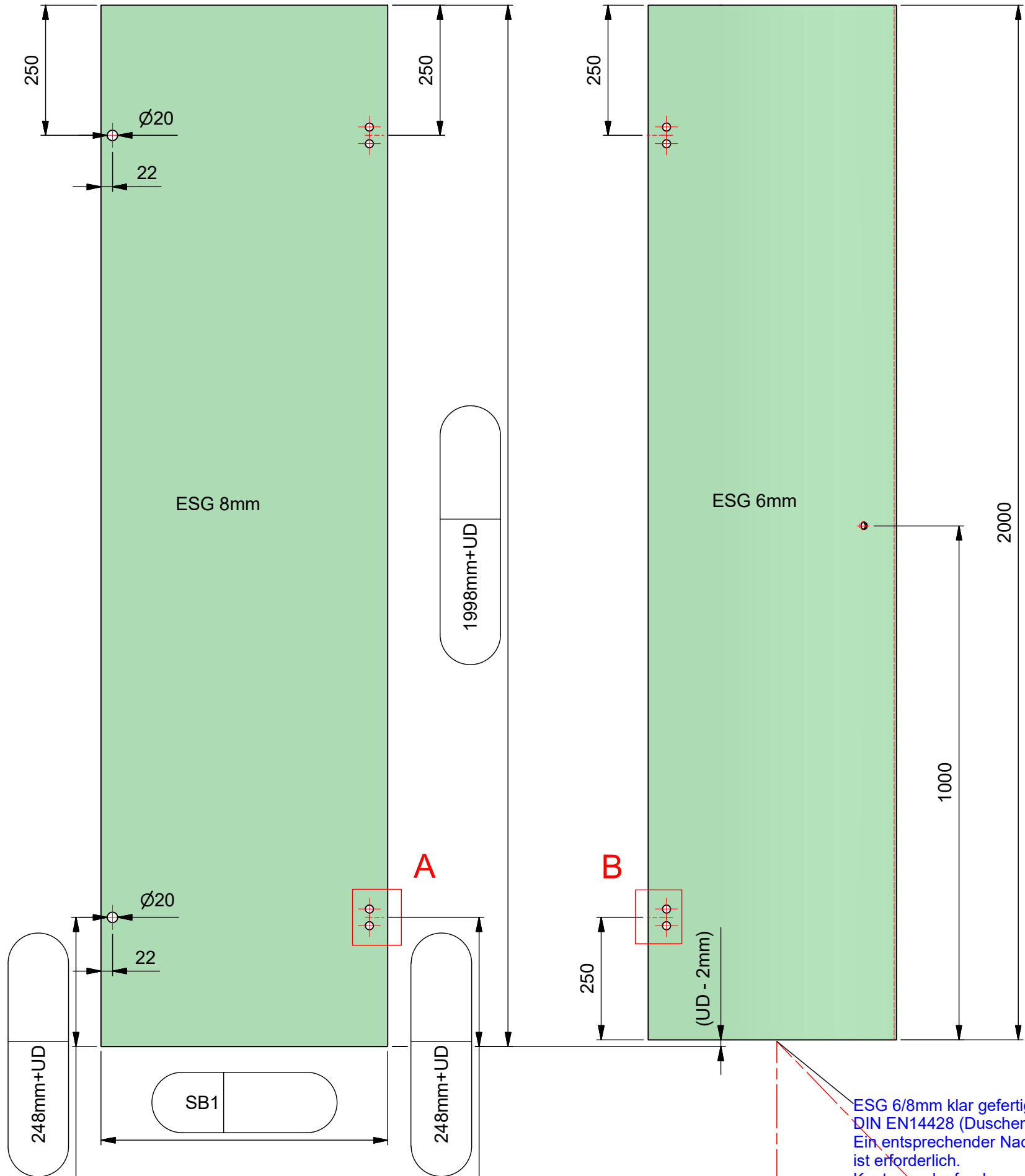

Kommission:

Liefertermin:

Bestellnr.:

Glasart: ESG 6/8mm

Kanten umlaufend geschliffen und poliert

Für Anwendung mit Beschlag: 8363ZN-L u. 8363ZN-R

Dichtprofil an Beschlagseite: 8857KU0-8-2010

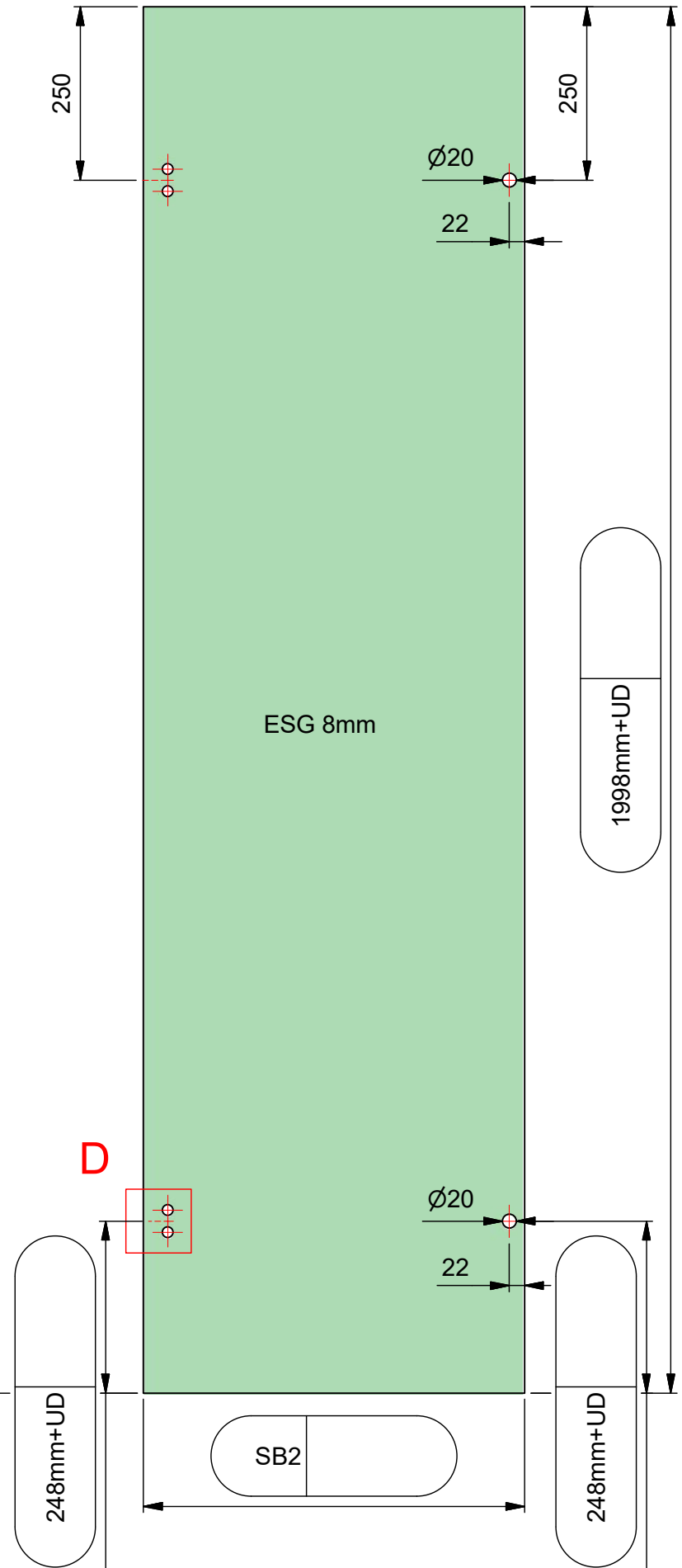
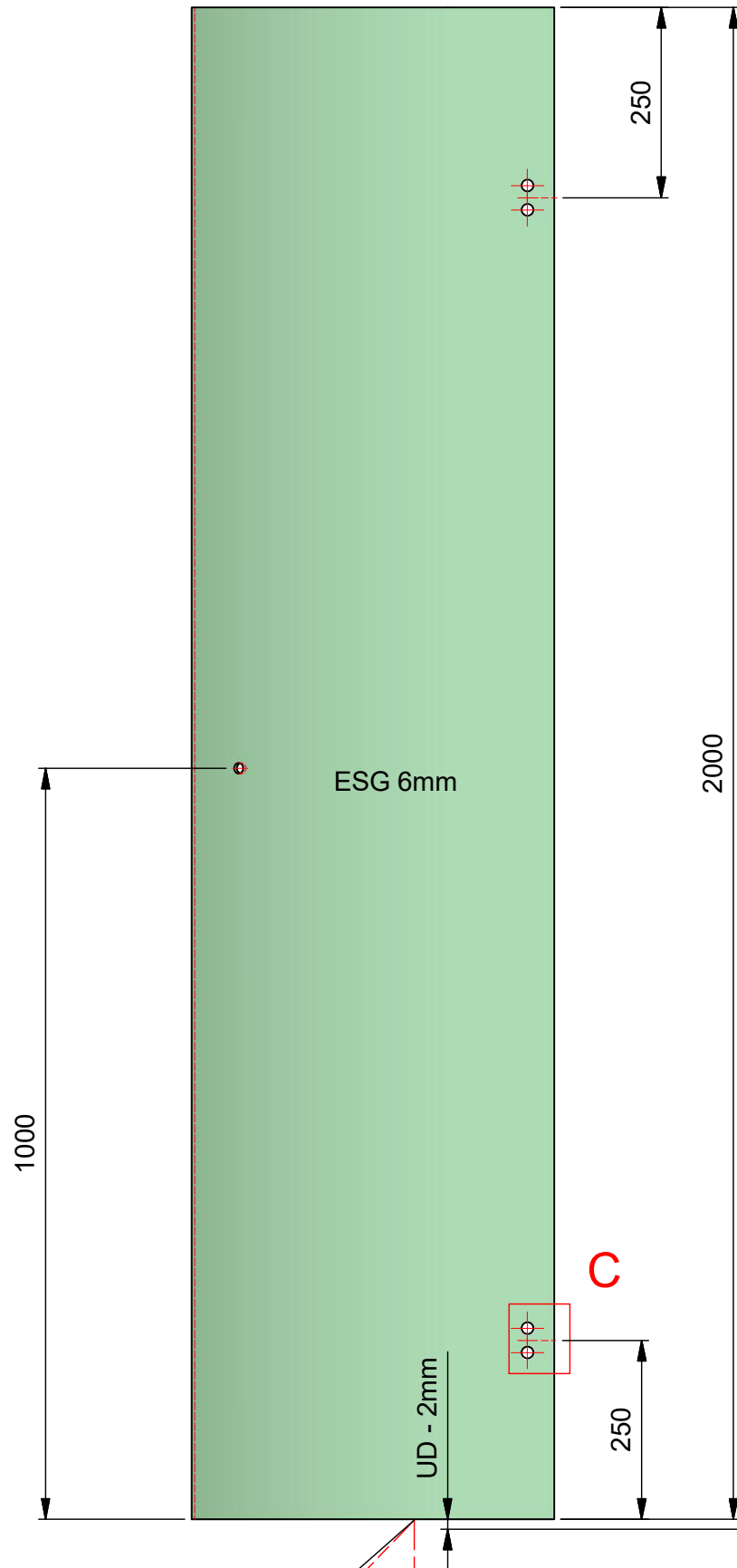

ESG 6/8mm klar gefertigt nach
DIN EN14428 (Duschenglas).
Ein entsprechender Nachweis (Stempel)
ist erforderlich.
Kanten umlaufend geschliffen und poliert.
Alle Ecken stoßen oder leicht runden.

