



Zur Anwendung mit:  
8390-R

Dichtprofil-Beschlagseite:  
ohne DP

Kunden-Nr. \_\_\_\_\_

Firma \_\_\_\_\_

Name \_\_\_\_\_

Kommission \_\_\_\_\_

P+S-Auftragsnr. \_\_\_\_\_

Kd-Bestellnr. \_\_\_\_\_

Auftrag erteilt \_\_\_\_\_

Liefertermin \_\_\_\_\_

Glasart \_\_\_\_\_

**Zutreffendes bitte ankreuzen:**

Beschlagsoberfläche:

- ZN5 (glanzverchromt)
- ZN1 (mattverchromt)
- ZNPVD22 (Edelstahlfinish)
- ZNPVD35 (schwarz matt)
- ZNPVD36 (schwarz glänzend)

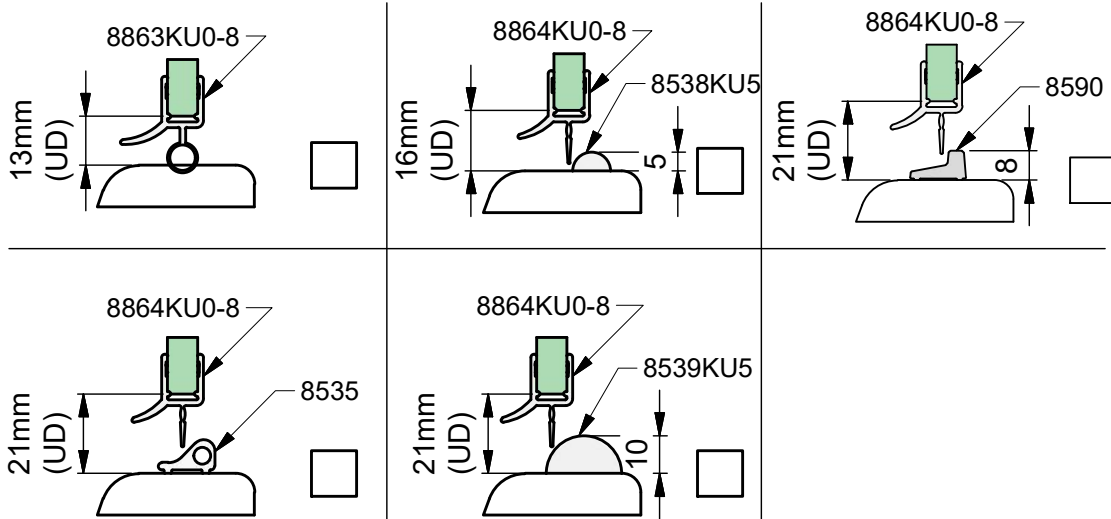
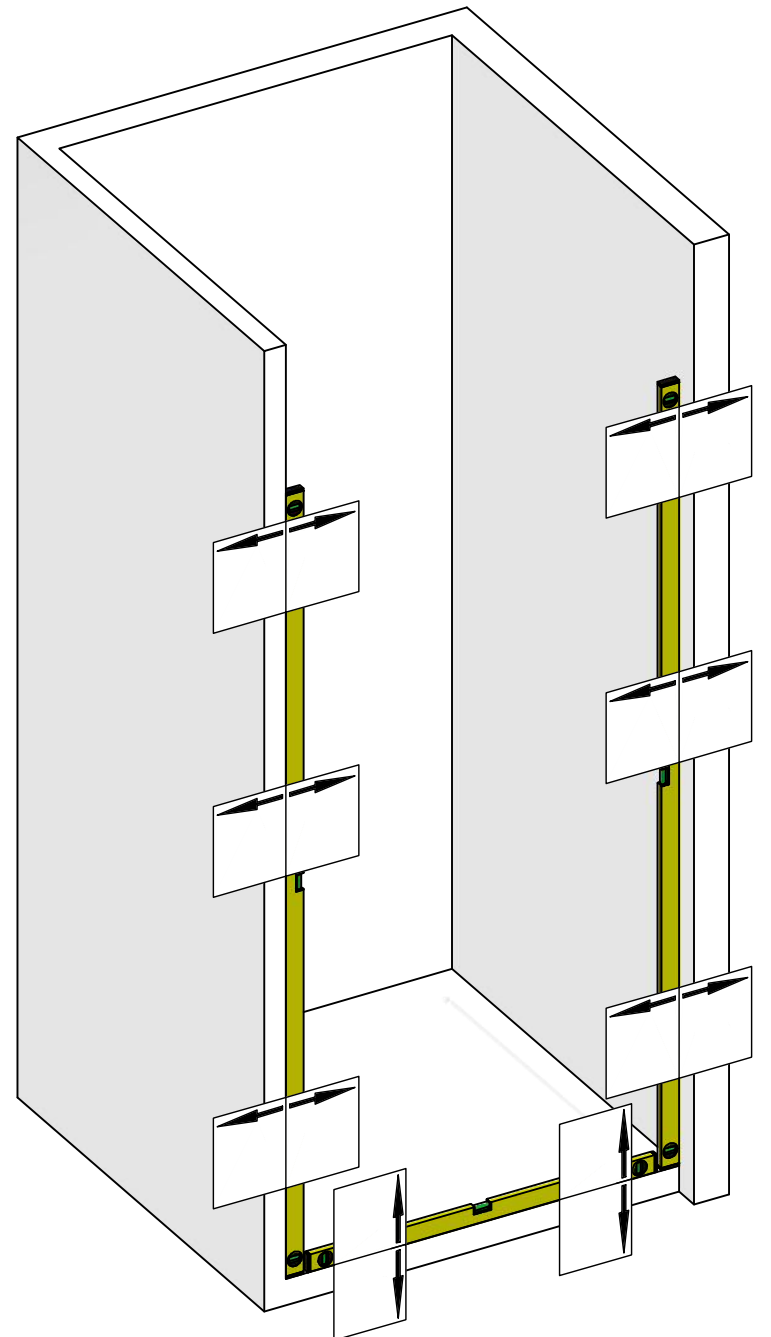
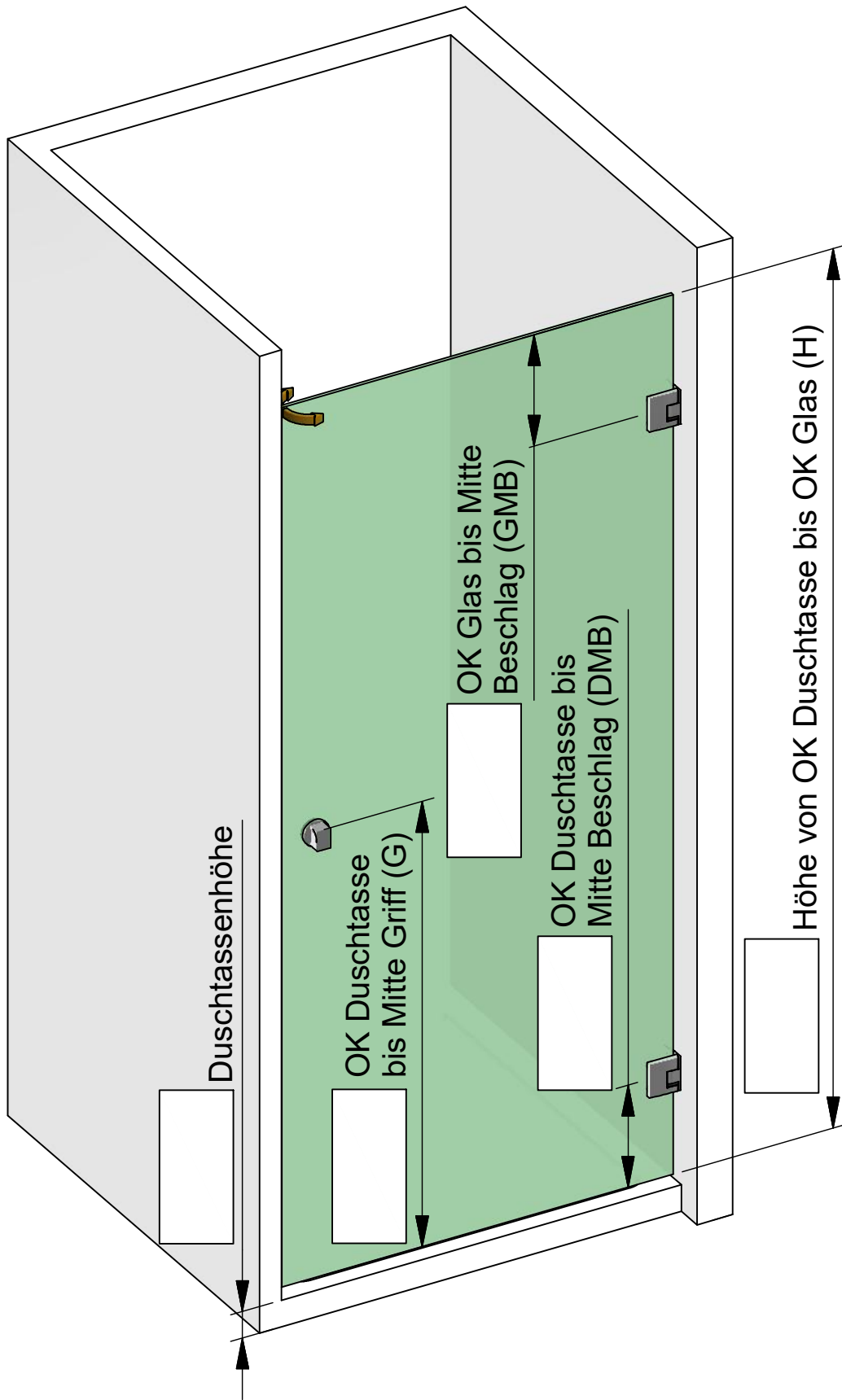

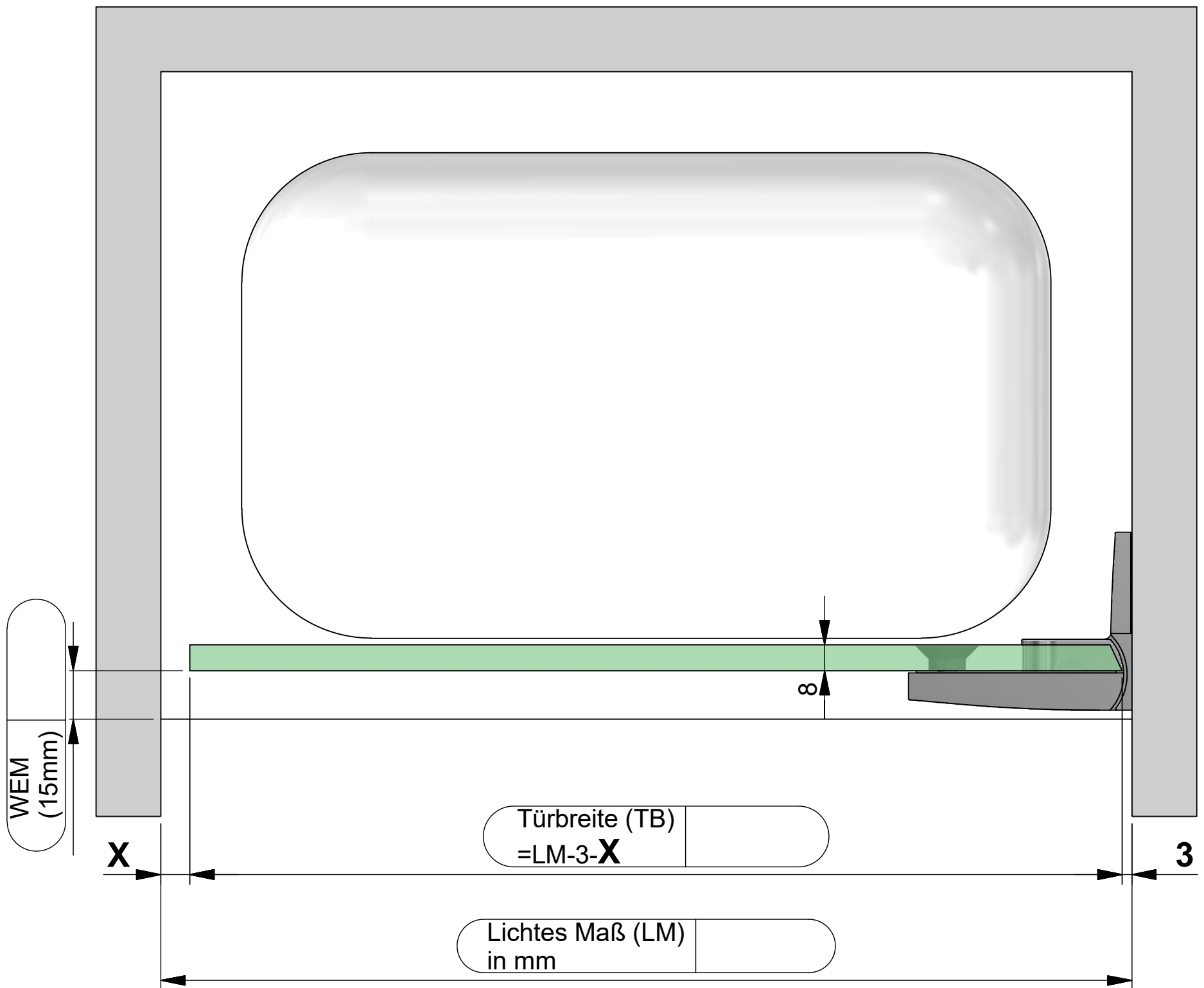

Dichtungslösung Griffseite:

a) mit Dichtprofil 8861KU0-8  
und Türanschlag z.B. 8274MS

X= 9 mm

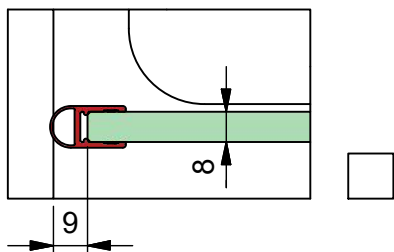

b) mit Dichtprofil 8851KU0-8  
und Türanschlag-Trägerprofil 8880

X= 25 mm

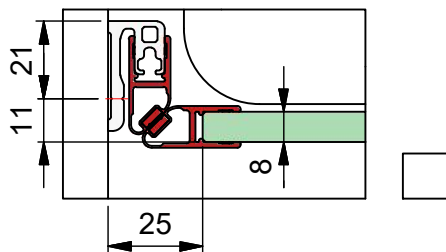

c) mit Dichtprofil 8855KU0-8  
und Türanschlag-Trägerprofil 8880

X= 20 mm

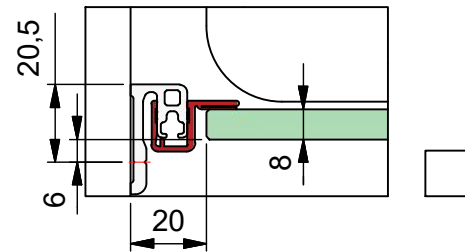

d) mit Dichtprofil 8861KU0-8  
und Türanschlag-Trägerprofil 8880

X= 7 mm

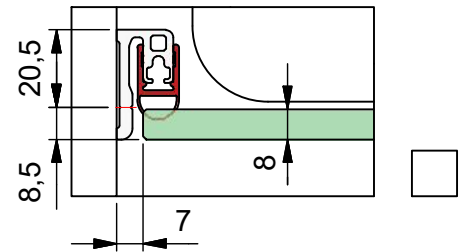

e) mit Dichtprofil 8849KU0-8  
und Trägerprofil 8880

X= 35 mm

y= 0 mm

Z= 0 mm

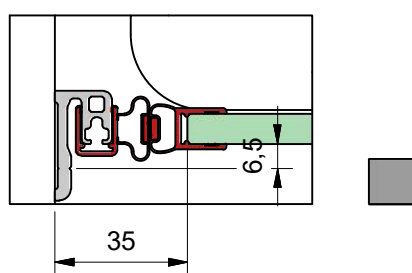

f) ohne Dichtprofil

X= 3 mm

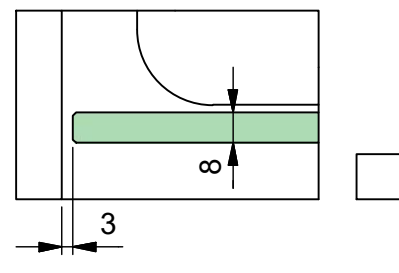



Kommission:

Liefertermin:

Bestellnr.:

Glasart: ESG 8mm

Kanten umlaufend geschliffen und poliert

Für Anwendung mit Beschlag: **8390-R**

Dichtprofil an Beschlagseite: **ohne DP**

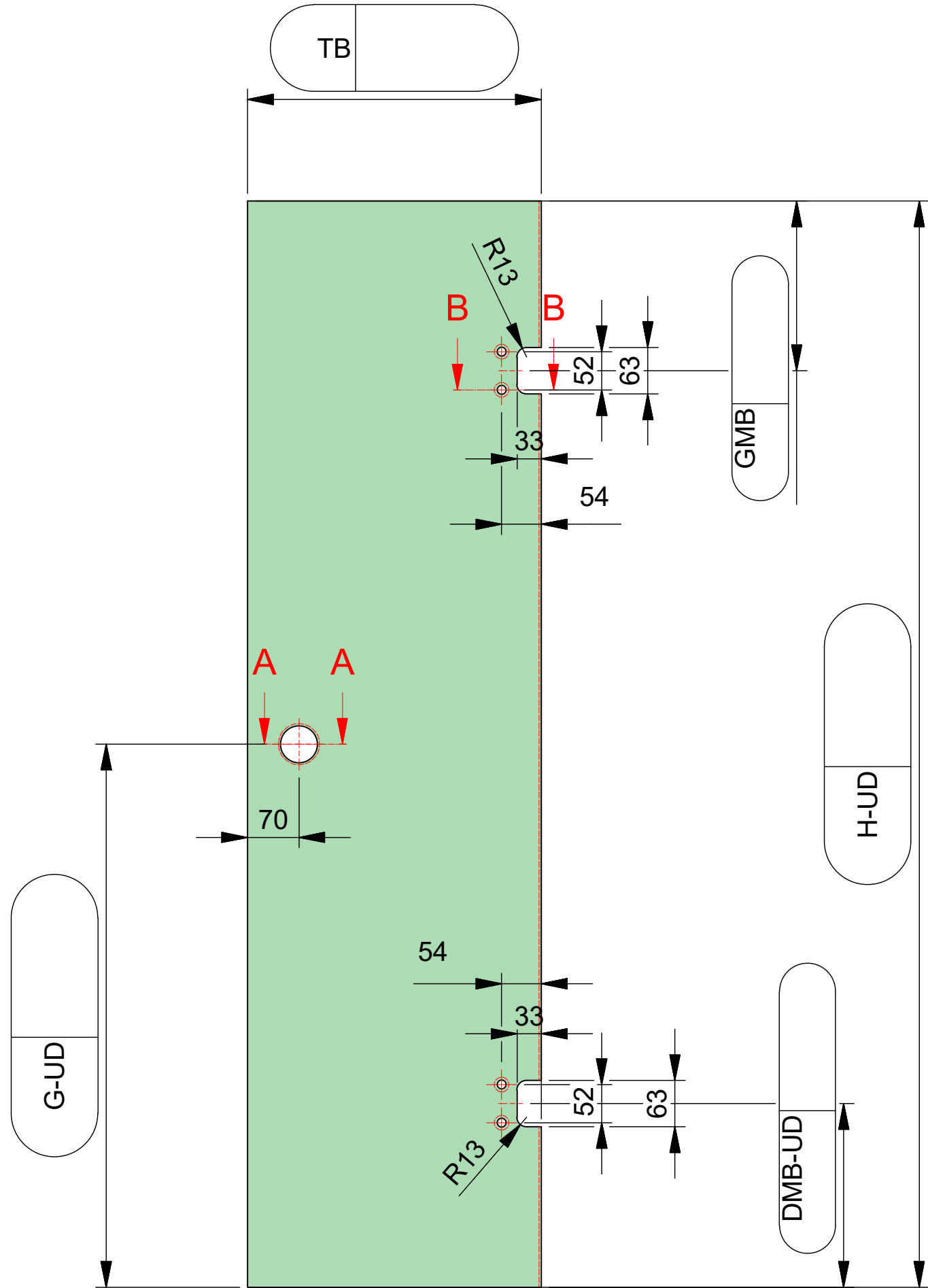

**A-A (1:2)**

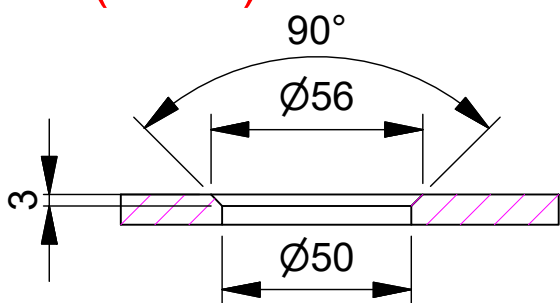

**B-B**

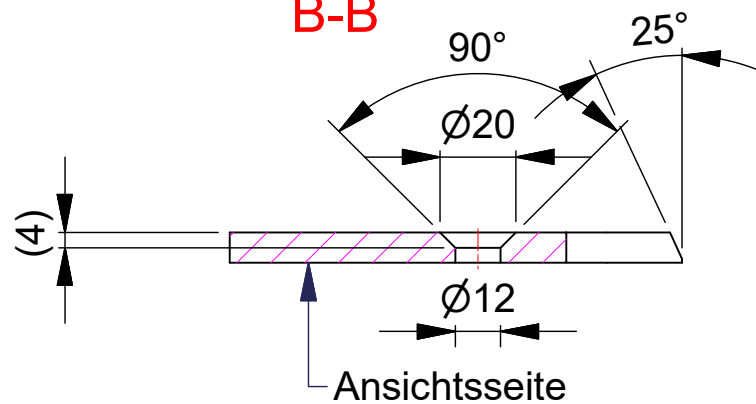

ESG 8mm klar gefertigt nach  
DIN EN14428 (Duschenglas).  
Ein entsprechender Nachweis(Stempel)  
ist erforderlich.  
Kanten umlaufend geschliffen und poliert.  
Alle Ecken stoßen oder leicht runden.